



Specificaties Smelne Yachts

1140 DL - 1180 S - 1250 OK



SMELNE  
Yachts

# Specificaties Smelne Yachts

Smelne 1140 DL

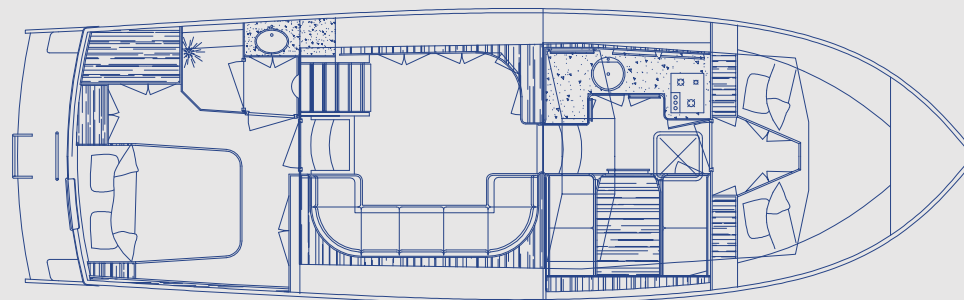
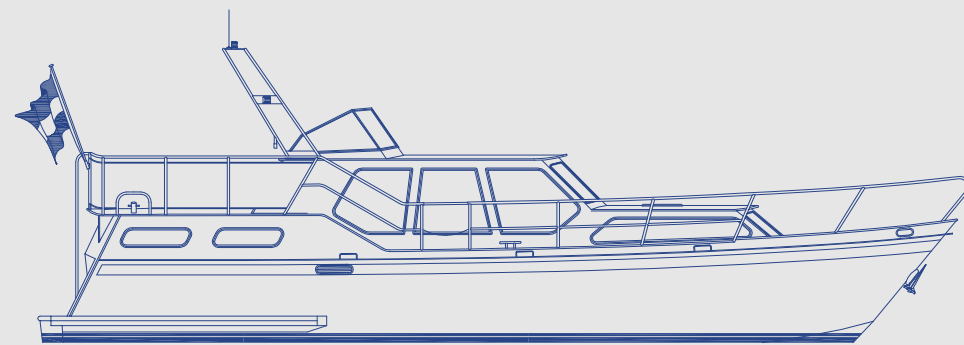
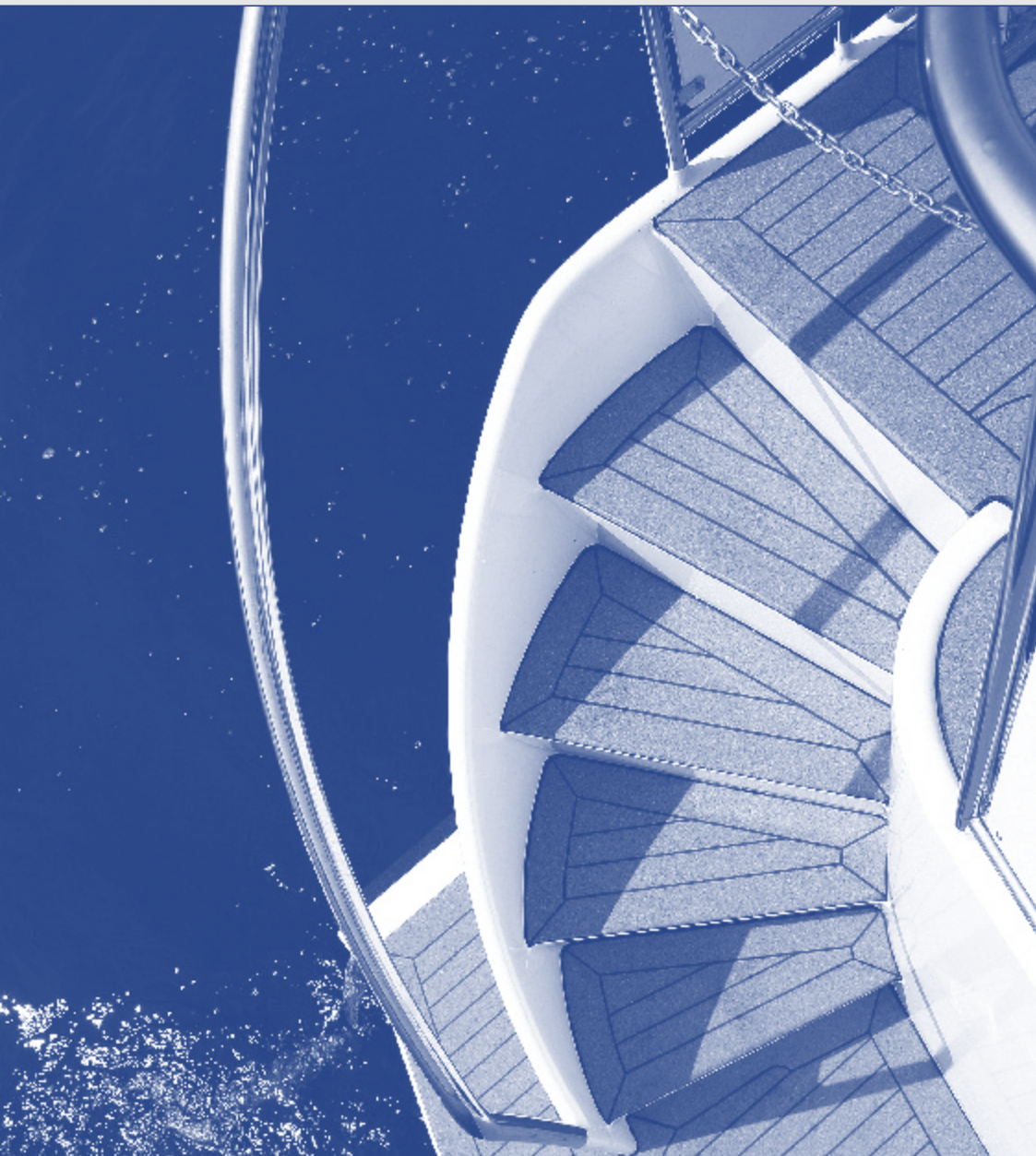

Standard

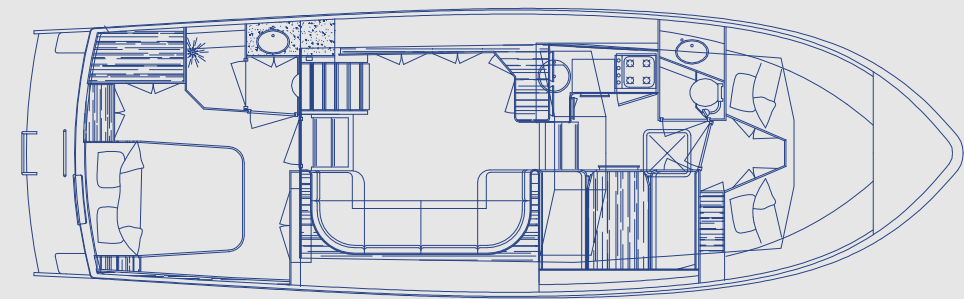

Option

# Spezifikationen Smelne Yachts

Smelne 1180 S

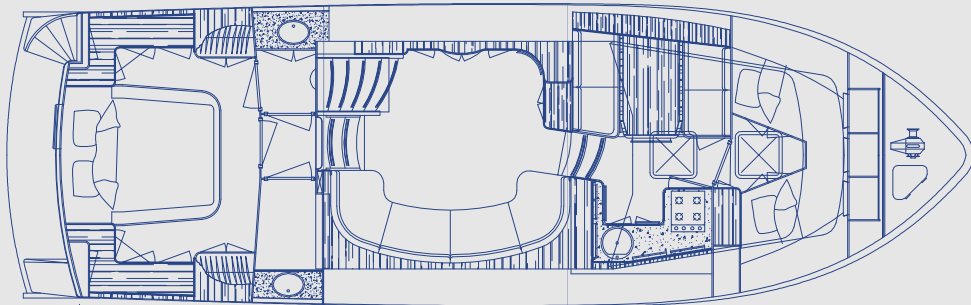
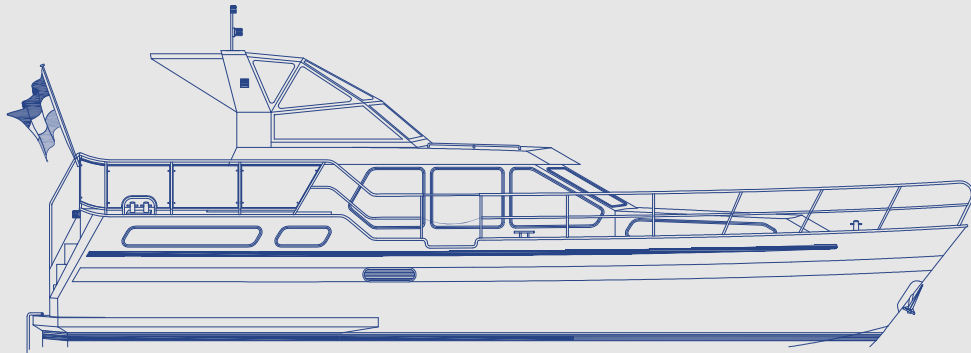

Standard

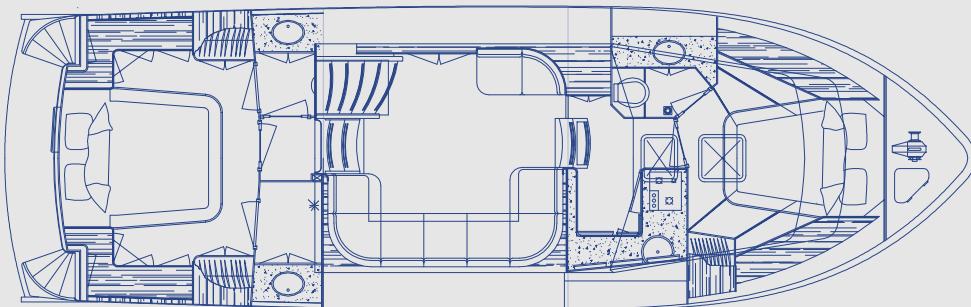

Option

Smelne 1250 OK

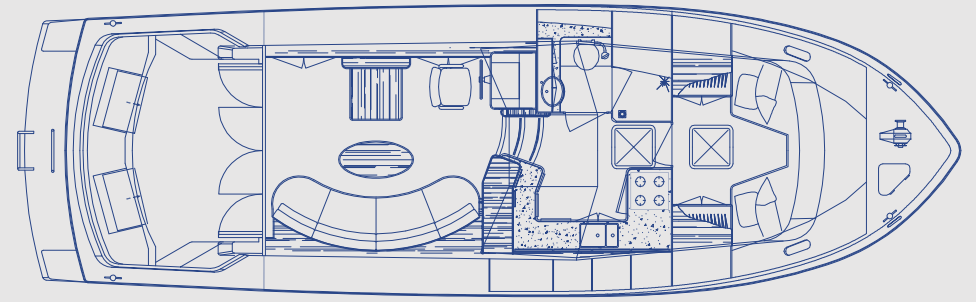
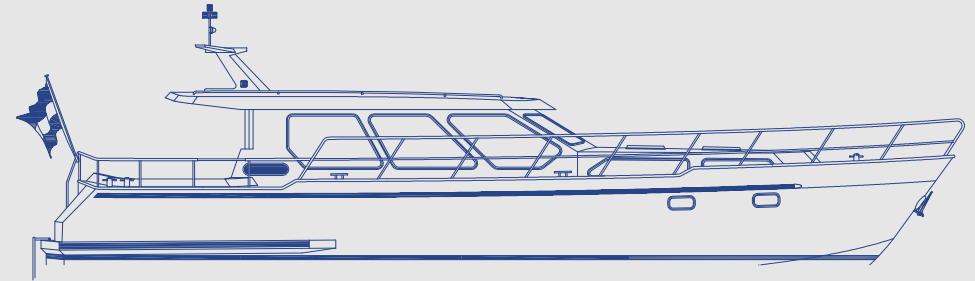

Standard

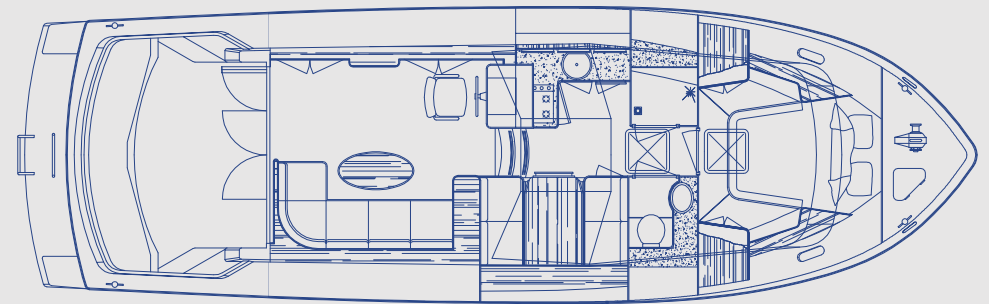

Option

# Specificaties Smelne Yachts

	1140 DL	1180 S	1250 OK		1140 DL	1180 S	1250 OK
<b>CE-classificatie</b>	<b>B</b>	<b>B</b>	<b>B</b>	Hetelucht verwarming (Eberspächer) Automatisch brandblussysteem in motorruim, milieuvriendelijk Dekwaspomp (buitenwater) Elektrische lenspomp met niveauschakelaar Brandstoftank Brandstoftank met inspectieluik Brandstofleiding ISO-7840 Dubbel omkeerbaar brandstoffilter Vuilwatertank voor toilet Elektrische vuilwaterpomp Vuilwatertankmeter	D5L	D5L	D5L
Lengte over alles	±11.60	±12.05	±12.65		•	•	•
Lengte waterlijn	±10.10	±10.55	±11.28		•	•	•
Breedte over alles	±3.60	±3.90	±4.00		3	3	3
Diepgang	±1.10	±1.15	±1.15		±500L	±500L	±600L
Doorvaarthoogte (min.)	±2.48	±2.70	±2.50		•	•	•
Stahoogte	±1.90	±1.90	±1.95		•	•	•
Romp	5mm	5mm	5mm		•	•	•
Opbouw	4mm	4mm	4mm		±220L	±220L	±220L
Dekken	4mm	4mm	4mm		•	•	•
Doorlopende kielzool (bescherming schroef) 22 mm	•	•	•		•	•	•
Gewicht	±11.150Kg	±12.450Kg	±12.980Kg				
Rompvorm	Knikspant	Knikspant	Knikspant	<b>Hoofdstuurstand binnen</b>			
Schotten	3	3	3	Instrumentenpaneel	•	•	•
Motor	Vetus Deutz DT44	Vetus Deutz DT66	Vetus Deutz DT66	Startslot	•	•	•
	84kW (114pk)	125kW (170pk)	125kW (170pk)	Urenteller	•	•	•
Watergesmeerde RVS schroefas	Ø 40mm	Ø 40mm	Ø 40mm	Toerenteller	•	•	•
Besturing	Hydraulisch	Hydraulisch	Hydraulisch	Voltmeter met alarm	•	•	•
Motorbediening Morse	Eenhandle	Eenhandle	Eenhandle	Motortemperatuurmeter met alarm	•	•	•
Dynamo	95A	95A	95A	Oliedrukmeter met alarm	•	•	•
Stootrand PVC / rubber	•	•	•	Brandstofmeter	•	•	•
Uitlaat RVS en voorzien van waterlock	•	•	•	Watertankmeter	•	•	•
Gasbun (incl. 1 x 5,5 kg gasfles)	•	•	•	Roerstandaanwijzer	•	•	•
				Claxonbediening	•	•	•
				Dieptemeter	•	•	•
				Sumlog	•	•	•
				Kompas	•	•	•
				Teak stuurwiel	•	•	•
				Stuurstoel	•	•	•
				Schakelpaneel metzekering automaten	•	•	•
<b>Techniek</b>							
Schroefaskoker kunststof in stalen buitenkoker	•	•	•	<b>Ramen en RVS</b>			
Homokinetische koppeling met stuwdruklager	•	•	•	Ramen in geanodiseerd aluminium profielen	•	•	•
4- bladschroef	•	•	•	Veiligheidsglas	•	•	•
Aluminium of zinkanoden	•	•	•	Klapraam in salon	•	•	•
Smelne isolatiepakket	•	•	•	Patrijspoorten voorkajuit		2	2
Dubbelpolig elektrisch systeem in kabelgoten	•	•	•	Patrijspoorten achterkajuit			
Hoofdschakelaar voor start en boordnet	•	•	•	Schuifraam in achterkajuit	2	3	
Noodafsluiter tussen dieselleidingen	•	•	•	Vluchtluik kombuis	•	•	•
Walaansluiting 220V/16A met aardlekschakelaar	•	•	•	Vluchtluik achterkajuit	•	•	•
Onderhoudsvrije accu's				Vluchtluik voorkajuit	•	•	•
2 groepen - 12V 2x 200 Ah / 2x 200 Ah	•	•	•	Gepolijste RVS reling	•	•	•
220V stopkontakten	5	6	7	Gepolijste RVS zwemtrap met ovale treden	•	•	•
12V stopkontakten	2	2	2	Gepolijste RVS klappzwemtrap met ovale treden	•	•	•
Luxe halogeen verlichting messing/chroom	10	12	10	Gepolijste RVS handreling op salondak	•	•	•
Leeslampen Vk en Ak messing/chroom	4	4	2	Gepolijste RVS bolders / beschermplaat	6	4	4
Hoofdschakelaar 220V	•	•	•				
Acculader/omvormer combi 12V/1200W 60A	•	•	•				
220V walstroomkabel 20m	•	•	•				
Boegschroef	95Kgf	95Kgf	125Kgf				
Drinkwatertank RVS	±450L	±450L	±450L				
Drinkwatersysteem automatisch	•	•	•				
Boiler verwarmd door motor of 220V(750 W)	50L	50L	50L				



	1140 DL	1180 S	1250 OK		1140 DL	1180 S	1250 OK
Gepolijste RVS kikkers / beschermplaat	2	2	2	Aluminium beugel gespoten in kleur opbouw		•	
Gepolijste RVS beschermlijsten	•	•	•	Smelne aluminium mast			•
Gepolijst RVS anker	•	•	•	Openkuip met Cabriotent en Smelne teakdek			•
Gepolijst RVS ankerplaat	•	•	•	Geïntegreerde halfronde trap in spiegel aan BB	•	•	
Gepolijste RVS radarbeugel	•						
Windschermfundatie RVS	•	•		<b>2<sup>e</sup> Stuurstand</b>			
Windscherm in reling Ak	Kunststof	Kunststof		Instrumentenpaneel	•	•	
<b>Binnenuitrusting</b>				Startslot	•	•	
Indeling in overleg	•	•	•	Toerenteller	•	•	
Isolering	•	•	•	Voltmeter met alarm	•	•	
Teak/kersen interieur	•	•	•	Motortemperatuurmeter met alarm	•	•	
Teak/kersen tussen de ramen	•	•	•	Oliedrukmeter met alarm	•	•	
Plafond (paneel)	•	•	•	Claxon/ruitenwissers bediening	•	•	
Aanrechtblad in Formica	•	•	•	Luidsprekers	2	2	
Douchewanden in Formica	•	•	•	Dieptemeter	•	•	
Drukknopsloten op kastdeurtjes	•	•	•	Sumlog	•	•	
Deuren met messing/chroom luxe beslag	•	•	•	Teak stuurwiel	•	•	
Trap treden massief teak/kersen	•	•	•	Kompas	•	•	
Handreling ingang trap	•	•	•	Afdekhoes voor buiten stuurstand	•	•	
Salontafel	•	•	•	Sprayhood indien binnenstuurstand vervalt	•	•	
Stuurstoel	•	•	•	Stootkussens met lijnen	6	4	4
130L koelkast elektrisch	•	•	•	Landvasten	4	4	4
Afzuigkap boven kookplaat	•	•	•	Vlaggestok met nationale vlag	•	•	•
Inbouwkomfoor (4-vl)	•	•	•	Vlaggestok met werfwimpel	•	•	•
Roestvrijstalen spoelbak in keuken	•	•	•	Pikhaak	•	•	•
Washak in douche en/of toilet	•	•	•	Noodstuurvoorziening	•	•	•
Vloer douche/toilet kunststof (Epoxy)	•	•	•	Smelne hand/instructie boek(en)	•	•	•
Luxe chromen eenhandlekranen	•	•	•	Scheepsnaam en thuishaven	•	•	•
Ruitenwissers parallel	3	3	3	<b>Verfsysteem</b>			
Voorbereiding TV (bedrading)	•	•	•	Volledige verfsysteem 2-componenten	•	•	•
Elektrisch toilet met drieweg kraan	•	•	•	Kleur naar keuze i.o. met werf	•	•	•
Radio/CD speler met 2 luidsprekers in salon	•	•	•	Extra 2-componenten under-coat gloss coating	•	•	•
Marifoon voorbereiding (bedrading)	•	•	•	Antislipcoating op de loopdekken	•	•	•
Brandblusser 2 kg	2	2	2	Onderwaterschip 2-componenten	•	•	•
Kussens, gordijnen en vloerbedekking volgens Smelne collectie	•	•	•	Milieuvriendelijke antifouling	•	•	•
<b>Buitenuitrusting</b>				Extra 2-comp. lakbehandeling motorkamer	•	•	•
Luchthoorn	•	•	•	Interieur geheel in 2-comp. afgespoten	•	•	•
DHI navigatieverlichting	•	•	•				
Massieve teak ingang deur			4				
Aluminium instapdeur/luik naar achterdek	•	•	•				
Geïntegreerd zwemplateau	•	•	•				
Handankerlier met 40m ketting	•	•	•				
Elektrische ankerlier met 40m ketting			•				
Windscherm klapbaar 5-delig	•	•					

**Smelne Yachtcenter BV**

De Steven 26

9206 AX Drachten

The Netherlands

tel. +31 (0)512 51 26 69

fax +31 (0)512 53 07 40

e-mail: [info@smelne.nl](mailto:info@smelne.nl)

internet: [www.smelne.nl](http://www.smelne.nl)

Afbeeldingen en specificaties kunnen afwijken.

Smelne behoudt zich het recht voor zonder aankondiging  
wijzigingen door te voeren.

Abbildungen und Spezifikationen können abweichen.

Änderungen sind jederzeit ohne vorhergehende  
Bekanntmachung durch Smelne durchzuführen.

Image and specifications may deviate.

Smelne reserves the right to modify the specification  
and characteristics of its vessels at any time.

  
**SMELNE**  
Yachts

